

INSPIRON™

ASENNUSOPAS

DELL™
YOURS IS HERE

INSPIRON™

ASENNUSOPAS

Säännösten mukainen malli: W01B

Säännösten mukainen tyyppi: W01B001

Huomautukset, tärkeät huomautukset ja varoitukset

 **HUOMAUTUS:** HUOMAUTUKSET ovat tärkeitä tietoja, joiden avulla voit käyttää tietokonetta entistä paremmin.

 **TÄRKEÄ HUOMAUTUS: TÄRKEÄT HUOMAUTUKSET** ovat varoituksia tilanteista, joissa laitteisto voi vahingoittua tai joissa tietoja voidaan menettää. Niissä kerrotaan myös, miten nämä tilanteet voidaan välttää.

 **VAROITUS: VAROITUS** kertoo tilanteesta, johon saattaa liittyä omaisuusvahinkojen, loukkaantumisen tai kuoleman vaara.

Jos ostit Dell™ n -sarjan tietokoneen, mitkään tässä asiakirjassa esitettävät viittaukset Microsoft® Windows® -käyttöjärjestelmään eivät koske sinua.

Tämän asiakirjan tiedot voivat muuttua ilman erillistä ilmoitusta.

© 2009 Dell Inc. Kaikki oikeudet pidätetään.

Näiden aineistojen kaikenlainen kopioiminen ilman Dell Inc:n kirjallista lupaa on jyrkästi kielletty.

Tässä tekstissä käytetyt tavaramerkit: *Dell*, *DELL*-logo, *Inspiron*, *YOURS IS HERE* ja *DellConnect* ovat Dell Inc:n tavaramerkkejä. *Intel*, *Pentium* ja *Celeron* ovat Intel Corporationin rekisteröityjä tavaramerkkejä ja *Core* on Intel Corporationin tavaramerkki U.S. Yhdysvalloissa ja muissa maissa. *Microsoft* ja *Windows* ovat Microsoft Corporationin rekisteröityjä tavaramerkkejä Yhdysvalloissa ja/tai muissa maissa. *Bluetooth* on Bluetooth SIG, Inc:n rekisteröity tavaramerkki, jota Dell käyttää lisenssillä.

Muut tekstissä mahdollisesti käytetyt tavaramerkit ja tuotenimet viittaavat joko merkkien ja nimien haltijoihin tai näiden tuotteisiin. Dell Inc. kieltää omistusoikeuden muihin kuin omiin tavara- ja tuotemerkkeihinsä.

Syyskuu 2009

P/N 3J7NJ

Versio A00

Sisältö

Inspiron One -tietokoneen asentaminen	5	Optisen aseman käyttäminen	24
Ennen tietokoneen käyttöönottoa	5	Näkymä takaa: ominaisuudet	26
Liitä näppäimistö ja hiiri	6	Takapaneelin liitännät	28
Kytke virtakaapeli	7	Näytön ominaisuudet	30
Kytke verkkokaapeli (valinnainen)	8	Kosketusnäytön käyttäminen (valinnainen)	32
Tietokoneen jalustan säätäminen	10	Ohjelmiston ominaisuudet	35
Virtapainikkeen painaminen	11	Ongelmien ratkaiseminen	38
Microsoft Windows 7:n asentaminen	12	Kosketusnäytön ongelmat	38
Internet-yhteyden muodostaminen (valinnainen)	13	Merkkiäänet	39
Inspiron One -tietokoneen käyttäminen	16	Verkko-ongelmat	40
Näkymä oikealta: ominaisuudet	16	Virtaongelmat	41
Oikean paneelin painikkeen ja liitännät	18	Muistiongelmat	43
Näkymä vasemmalta: ominaisuudet	22	Lukitukset ja ohjelmaongelmat	43

Sisältö

Tukityökalujen käyttäminen	46	Dellin yhteystiedot	69
Dell Support Center	46	Lisätiedot ja -resurssit	70
Järjestelmälaitteet	48	Perustiedot	72
laitteiston vianmääritys	50	Liite	76
Dell Diagnostics	51	Macrovision-tuotteita koskevat huomautukset	76
Käyttöjärjestelmän palauttaminen	55	NOM-tiedot, viralliset Meksikon standardit (vain Meksikoa varten)	77
Järjestelmän palauttaminen	55	Hakemisto	78
Dell Factory Image Restore	57		
Käyttöjärjestelmän uudelleen asennus	59		
Ohjeiden saaminen	62		
Tekninen tuki ja asiakaspalvelu	63		
DellConnect	63		
Online-palvelut	64		
Automatisoitu tilauksen tila - palvelu	65		
Tuotetiedot	65		
Kohteiden palauttaminen takuukorjattavaksi tai korvausta varten	66		
Ennen kuin soitat	67		

Inspiron One -tietokoneen asentaminen

Tässä osassa on tietoja Inspiron™ One 19T -tietokoneen asentamisesta.



VAROITUS: Ennen kuin teet mitään tässä osiossa mainittuja toimia, lue tietokoneen mukana toimitetut turvallisuusohjeet. Lisää turvallisuusohjeita on Regulatory Compliance -kotisivulla osoitteessa www.dell.com/regulatory_compliance.



HUOMAUTUS: Tietokoneen huoltomerkki sijaitsee tietokoneen takana. Käytä tätä koodia tietokoneen tunnistamiseen, kun otat yhteyden Dellin tukisivustoon tai tekniseen tukeen.

Ennen tietokoneen käyttöönottoa

Sijoita tietokone pistorasian lähelle vakaalle tasaiselle pinnalle, aseta säätimet ja liitännät oikealle ja huolehdi paikan tuuletuksesta.

Inspiron One -tietokone voi ylikuumentua, jos ilmavirtausta sen ympärillä rajoitetaan. Estä ylikuumentuminen varmistamalla, että tietokoneen takana on vähintään 10,2 cm ja muilla sivuilla vähintään 5,1 cm vapaata tilaa. Älä koskaan sijoita käynnissä olevaa tietokonetta suljettuun paikkaan, kuten kaappiin tai laatikkoon.

Liitä näppäimistö ja hiiri

Liitä USB-näppäimistö ja -hiiri tietokoneen USB-liitäntöihin.

-  **HUOMAUTUS:** Jos olet ostanut tietokoneen mukana langattoman näppäimistön ja hiiren, liitä USB-vastaanotin USB-liitäntäään. Katso lisätietoja näppäimistön ja hiiren mukana toimitetuista oppaista.

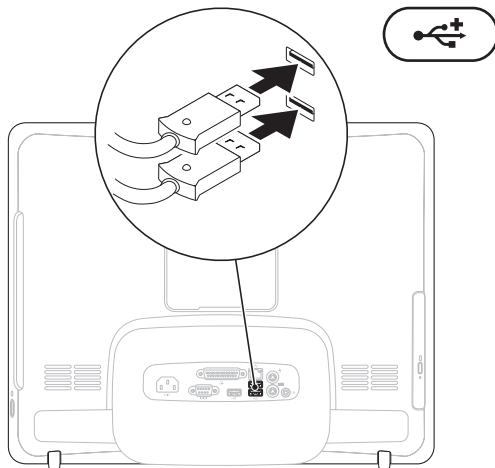

Kytke virtakaapeli

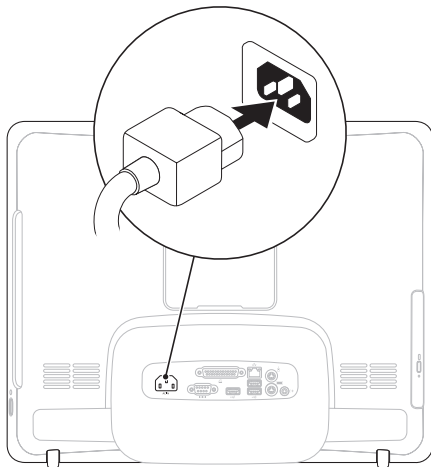

Kytke verkkokaapeli (valinnainen)

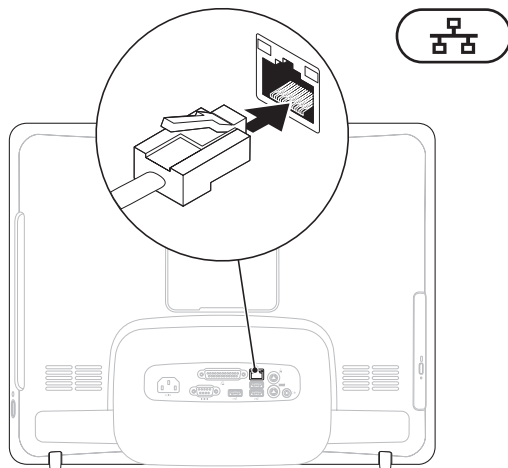

Verkkoliitäntä ei ole tarpeen tämän tietokoneen asennuksen viimeistelemiseksi, mutta jos käytössäsi on aiempi verkko tai Internet-yhteys, jossa käytetään kaapeliliitäntää (kuten kodin kaapelimodeemi tai Ethernet-liitäntä), voit liittää sen nyt.

 **HUOMAUTUS:** Käytä verkkoliitäntään vain Ethernet-kaapelia (RJ45-liitin). Älä liitä puhelinkaapelia (RJ11-liitin) verkkoliitäntään.

Liitä tietokone verkko- tai laajakaistalaitteeseen liittämällä verkkokaapelin toinen pää verkkoporttiin tai laajakaistalaitteeseen. Liitä verkkokaapelin toinen pää tietokoneen takapaneelissa olevaan verkkoliitäntään (RJ45-liitin). Naksahdus osoittaa, että verkkokaapeli on kiinnitetty oikein.

Tietokoneen jalustan säätäminen

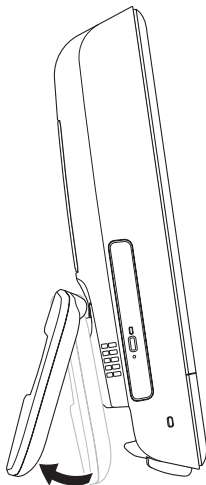

VAROITUS: Älä kannata tietokonetta jalustasta.

HUOMAUTUS: Jalusta on suljettava ennen tietokoneen käyttöä VESA-seinätelineessä.

Säädä näyttö sopivaan katselukulmaan vetämällä jalustaa. Kuulet selkeän naksahduksen, kun avaat tai suljet jalustan. Tietokone tukee UL-sertifioituja VESA-seinätelineitä. Käytä kiinnitykseen neljää ruuvia, joiden halkaisija on 4 mm, hammasjako 0,7 mm ja pituus 10 mm.

Virtapainikkeen painaminen

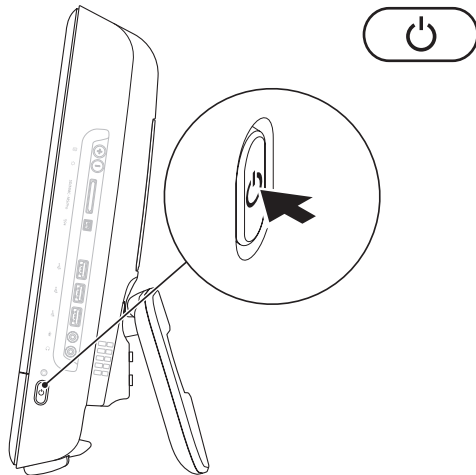

Microsoft Windows 7:n asentaminen

Dell-tietokoneeseen on määritetty valmiiksi Microsoft® Windows® 7 -käyttöjärjestelmä. Asenna Windows noudattamalla näyttöön tulevia ohjeita. Nämä toimet ovat pakollisia, ja niiden tekeminen voi kestää jonkin aikaa. Windows-määrittämisnäytöt opastavat toimenpiteissä, kuten käyttöoikeussopimusten hyväksyminen, asetusten määrittäminen ja internet-yhteyden määrittäminen.

 **TÄRKEÄ HUOMAUTUS:** Älä keskeytä käyttöjärjestelmän asennusta. Muutoin tietokone saattaa muuttua käyttökelvottomaksi ja käyttöjärjestelmä on asennettava uudelleen.

 **HUOMAUTUS:** Tietokoneen suorituskyvyn optimoimiseksi on suositeltavaa, että lataat ja asennat tietokoneeseesi uusimman BIOS-ohjelmiston ja ohjaimet osoitteesta support.dell.com.

Internet-yhteyden muodostaminen (valinnainen)

Internet-yhteyden muodostamiseen tarvitaan modeemi tai verkkoliitäntä ja internet-palveluntarjoaja (ISP).

Jos alkuperäiseen tilaukseen ei sisälly ulkoista USB-modeemia tai WLAN-sovitinta, voit ostaa sellaisen sivustosta **www.dell.com**.

Kiinteän yhteyden määrittäminen

- Jos käytät puhelinverkkoyhteyttä, liitä puhelinjohto ulkoiseen USB-modeemiin (valinnainen) ja puhelinpistorasiaan, ennen kuin määrität Internet-yhteyden.
- Jos käytössäsi on DSL- tai kaapeli-/satelliittimodeemiyhteys, pyydä asennusohjeet Internet-palveluntarjoajalta tai matkapuhelinpalvelusta.

Määritä kiinteä Internet-yhteys Internet-yhteyden määrittäminen -kohdasta sivulla 14.

Langattoman yhteyden määrittäminen

 **HUOMAUTUS:** Ohjeet langattoman reitittimen määrittämiseen on reitittimen mukana toimitetuissa ohjeissa.

Langattoman Internet-yhteyden käyttäminen edellyttää tietokoneen liittämistä langattomaan reitittimeen.

Langattoman reititinyhteyden määrittäminen:

1. Tallenna ja sulje kaikki avoimet tiedostot ja poistu kaikista avoimista ohjelmista.
2. Valitse **Käynnistä**  → **Ohjauspaneeli** → **Verkko- ja jakamiskeskus** → **Yhdistä verkkoon**.
3. Suorita asennus loppuun noudattamalla näytön ohjeita.

Internet-yhteyden määrittäminen

Internet-palveluntarjoajat ja niiden tarjonta vaihtelevat eri maissa. Kysy maakohtaisista palveluista internet-palveluntarjoajalta.

Jos et pysty muodostamaan Internet-yhteyttä, vaikka yhteys on toiminut aiemmin, ongelma saattaa johtua Internet-palveluntarjoajan käyttökatkoksesta. Selvitä palvelun tila Internet-palveluntarjoajalta tai yritä muodostaa yhteys myöhemmin uudelleen.

Ota Internet-palveluntarjoajan tiedot esiin. Jos sinulla ei ole palveluntarjoajaa, voit hankkia sellaisen ohjatun **Muodosta Internet-yhteys**-toiminnon avulla.

Internet-yhteyden määrittäminen:

1. Tallenna ja sulje kaikki avoimet tiedostot ja poistu kaikista avoimista ohjelmista.
2. Valitse **Käynnistä**  → **Ohjauspaneeli**.
3. Valitse **Verkko- ja jakamiskeskus** → **Luo uusi yhteys tai verkko** → **Muodosta Internet-yhteys**.

Näyttöön tulee **Muodosta Internet-yhteys**-ikkuna.

 **HUOMAUTUS:** Jos et tiedä, mikä yhteystapa pitäisi valita, valitse **Auta minua** tai ota yhteys Internet-palveluntarjoajaan.

4. Noudata näyttöön tulevia ohjeita ja suorita asennus loppuun käyttämällä Internet-palveluntarjoajalta saamiasi määrittystietoja.

Inspiron One -tietokoneen käyttäminen

Tässä osassa on tietoja Inspiron One -tietokoneen ominaisuuksista.

Näkymä oikealta: ominaisuudet

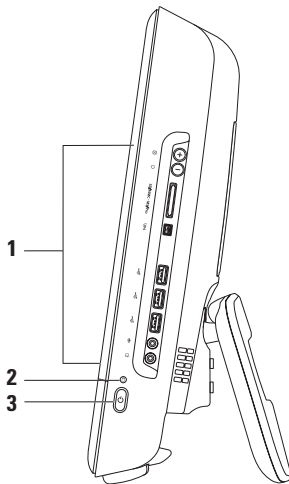

1 Oikean paneelin painikkeet ja liittimet: Kirkkauden säätäminen ja USB- ja äänilaitteiden ja muiden laitteiden liittäminen oikeisiin liittämiin.

2  **Kiintolevyn merkkivalo:** Syttyy, kun tietokone lukee tai kirjoittaa tietoja. Vilkkuva valo ilmaisee, että kiintolevy on käytössä.





 **VAROITUS: Vältä tietojen menetys äläkä koskaan sammuta tietokonetta, siirrä sitä tai säädä jalustaa, kun kiintolevyn merkkivalo vilkkuu.**

3  **Virtapainike ja valo:** Voit käynnistää ja sammuttaa tietokoneen painamalla tätä. Painikkeen keskellä näkyvä valo osoittaa virtatilan:

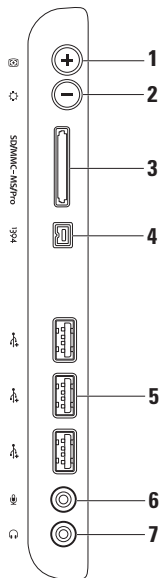
- Tasaisesti palava keltainen valo: Tietokoneen emolevy ei voi käynnistää alustusta. Ongelma voi liittyä emolevyyn tai virtalähteeseen. Ota yhteys Delliin. Lisätietoja on sivulla 69 kohdassa Dellin yhteystiedot.
 - Vilkkuva keltainen valo: Tietokone on havainnut virheen käynnistystestin (POST) aikana. Ota yhteys Delliin. Lisätietoja on sivulla 69 kohdassa Dellin yhteystiedot.
 - Vilkkuva valkoinen valo: Tietokone on lepotilassa.
 - Palaa tasaisesti valkoisena: Tietokone on käynnissä.
 - Valo ei pala: Tietokone ei ole käynnissä tai se on lepotilassa.
-

Oikean paneelin painikkeen ja liitännät



-
- 1  **Automaattinen säätöpainike:** Säättää näyttöä automaattisesti tulevan videosignaalin mukaan.
-
- 2  **Kirkkauden säätöpainike:** Tätä painiketta painamalla voi siirtyä Kirkkaus-ohjausvalikkoon ja sitten lisätä tai vähentää kirkkautta painikkeilla + (automaattinen säätö) ja - (kirkkauden säätö).
-
- 3  **8-in-1-muistikortinlukija:** Muistikortinlukijalla voi kätevästi ja nopeasti tarkastella ja jakaa seuraaville muistikorteille tallennettuja valokuvia, musiikkia, videoita ja asiakirjoja:
- Secure Digital (SD) -muistikortti
 - Secure Digital Input Output (SDIO) -kortti
 - Multi Media Card (MMC)
 - Memory Stick
 - Memory Stick PRO
 - xD-Picture-kortti
 - Hi Speed-SD
 - Hi Density -SD
-
- 4  **IEEE 1394a -liitin:** Tähän voit liittää sarjaliitântää käyttäviä nopeita multimedialaitteita, kuten digitaalisia videokameroita.
-
- 5  **USB 2.0 -liittimet (3):** Näihin voit liittää USB-laitteen, kuten hiiren, näppäimistön, tulostimen, ulkoisen kiintolevyaseman tai MP3-soittimen.
-

6  **Mikrofoni- tai linjatuloliitäntä:** Tähän voi liittää mikrofonin, tai liitännästä voi lähettää signaalin audio-ohjelmiin.

7  **Äänilähtö/kuulokeliitäntä:** Tähän voi liittää yhdet kuulokkeet tai tämän kautta voi lähettää ääntä kaiutin- tai äänentoistojärjestelmään.

HUOMAUTUS: Jos haluat liittää tietokoneen kaiutin- tai äänentoistojärjestelmään, käytä tietokoneen takana olevaa linjalähtöliitäntää.

Näkymä vasemmalta: ominaisuudet

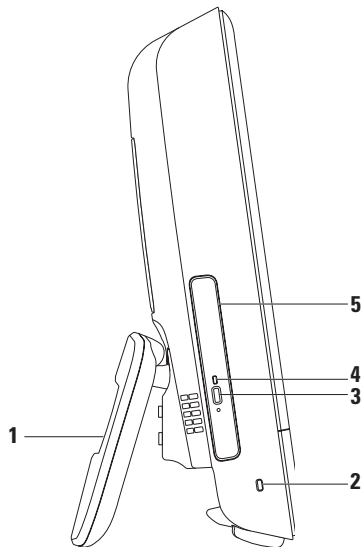

-
- 1 Tietokoneen jalusta:** Tukee tietokonetta ja mahdollistaa myös näytön säätämisen sopivaan katselukulmaan.

 - 2 Suojakaapelin paikka:** Tähän voi liittää markkinoilla saatavissa olevan suojakaapelin.

 - 3 Optisen aseman poistopainike:** Avaa painettaessa optisen aseman.

 - 4 Optisen aseman merkkivalo:** Vilkkuu, kun painat optisen aseman poistopainiketta tai kun levyä luetaan.

 - 5 Optinen asema:** Toistaa tai polttaa CD- ja DVD-levyjä. Varmista, että asetat levyn asemaan etiketti puoli ylöspäin.
-

Optisen aseman käyttäminen

△ **TÄRKEÄ HUOMAUTUS:** Älä paina levytasoa, kun avaat tai suljet sen. Pidä taso suljettuna, kun et käytä asemaa.

△ **TÄRKEÄ HUOMAUTUS:** Älä liikuta tietokonetta, kun toistat tai poltat levyä.

1. Paina optisen aseman poistopainiketta.
2. Aseta levy etiketti puoli ylöspäin ja paina levy paikalleen pyörittäimeen.
3. Työnnä optinen asemataso varovasti takaisin asemapaikkaan.

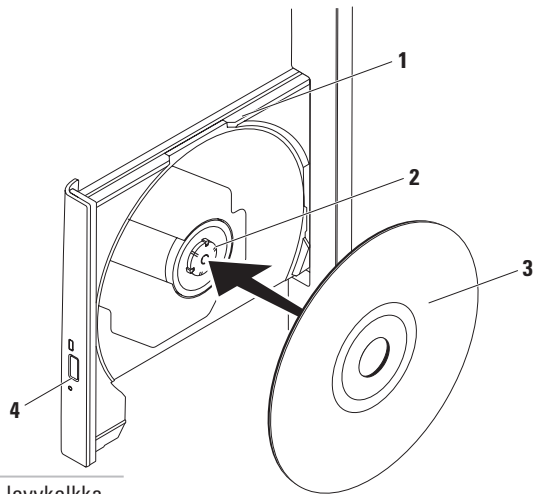

1 optisen aseman levykelkka

2 keskiö

3 levy

4 poistopainike

Näkymä takaa: ominaisuudet

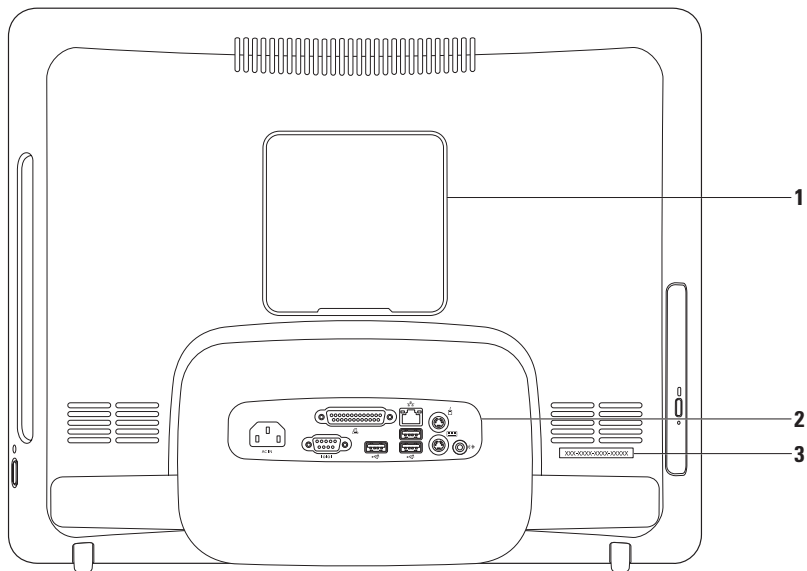

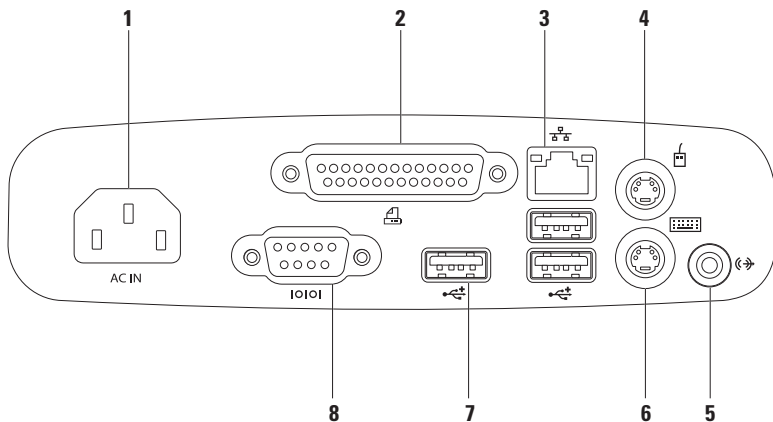

- 1 VESA-telineen suojus:** Suojaa VESA-kiinnitysruuvinreiät. Irrota tämä suojus, jotta voit kiinnittää tietokoneen VESA-telineeseen. Voit ostaa jonkin useista erilaisista VESA-telineistä osoitteesta **www.dell.com**.
 - 2 Takapaneelin liittimet:** Kytke USB- ja äänilaitteet ja muut laitteet oikeisiin liittämiin.
 - 3 Huoltomerkki/pikahuoltokoodi:** Näillä tiedoilla tietokoneesi voidaan tunnistaa, kun otat yhteyden osoitteeseen **support.dell.com** tai tekniseen tukeen.
-

Takapaneelin liitännät





-
-  **Virtaliitin:** Liittää virtakaapelin. Tämän liittimen ulkoasu voi vaihdella.

 -  **Rinnakkaisliitin:** Käytetään vanhempien tulostimien ja skannereiden liittämiseen.

 -  **Verkkoliitin:** Tämän liittännän avulla voit liittää tietokoneen verkkoon tai laajakaistalaitteeseen, jos käytössä on langallinen verkko. Liittimen vieressä olevat kaksi valoa osoittavat langallisen verkkoyhteyden tilan ja toiminnan.

 -  **PS/2-hiiriliitäntä:** Tähän voit liittää PS/2-vakiohiiren.

 -  **Linjalähtöliitäntä:** Tähän voit liittää kaiutin- tai äänentoistojärjestelmän.

 -  **PS/2-näppäimistöliitäntä:** Tähän voit liittää PS/2-vakiohiiren.

 -  **USB 2.0 -liittimet (3):** Näihin voit liittää USB-laitteen, kuten hiiren, näppäimistön, tulostimen, ulkoisen kiintolevyaseman tai MP3-soittimen.

 -  **Sarjaliitin:** Käytetään vanhempien tulostimien ja ulkoisten modeemien liittämiseen.
-

Näytön ominaisuudet

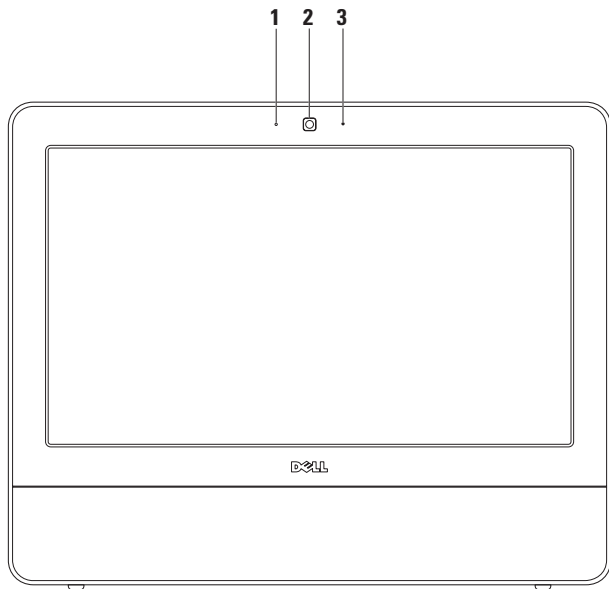

-
- 1 Kameran toimintomerkkivalo:** Merkkivalo, joka osoittaa, onko kamera käytössä.

 - 2 Kamera:** Sisäänrakennettu kamera videosieppausta, neuvotteluja ja chatia varten.

 - 3 Mikrofon:** Tarjoaa hyvälaatuista ääntä videokeskusteluja ja äänen tallentamista varten.
-

Kosketusnäytön käyttäminen (valinnainen)

Kosketusnäytön avulla Inspiron One -tietokoneesta tulee vuorovaikutteinen näyttö.

Dell Touch Zone

Voit käynnistää Dell Touch Zone -ohjelmiston valitsemalla **Käynnistä**  → **Dell Touch Zone**.

Voit käyttää seuraavia ominaisuuksia Dell Touch Zonessa:

- **Picture Viewer (Kuvien tarkasteluohjelma):** Voit tarkastella, järjestää ja muokata kuvia.
- **Dell Touch Cam (Dell Touch -kamera):** Voit tallentaa sisäisellä kameralla kuvattuja videoita. Voit ladata videoita **YouTube**-palveluun, kun Internet-yhteys on muodostettu.
- **Notes Creator (Huomautusten laatija):** Voit luoda konekirjoitettuja tai käsinkirjoitettuja muistutuksia. Nämä muistiinpanot näkyvät

ilmoitustauluilla, kun seuraavan kerran käytät Dell Touch Zonea.

- **Drum Zone (Rumpukone):** Voit pelata peliä tietokoneella olevan musiikin tahtiin tai soittaa syntetisoituja lyömäsoittimia.
- **You Paint (Maalari):** Voit piirtää tai maalata kuvia ja muokata valokuvia tämän ohjelmiston avulla.
- **Games (Pelit):** Voit pelata Windows-pelejä kosketusnäytön avulla.
- **Music (Musiikki):** Voit toistaa musiikkia, luoda soittoluetteloja ja selata musiikkitiedostoja albumin, artistin tai kappaleen nimen mukaan.
- **Internet Explorer (Internetin selaustoiminto):** Voit selata Internetiä kosketusnäytön avulla. Kosketa linkkiä, jota haluat seurata tai ladata.
- **Help (Ohje):** Käytä Help- eli ohjetoimintoa, jos haluat lisätietoja kosketusnäytön käyttämisestä.

Kosketusnäytön eleet

 **HUOMAUTUS:** Kaikki eleet eivät toimi muulla kuin Dell Touch Zone -ohjelmistolla.

Zoomaus

Voit lisätä tai vähentää näytön sisällön suurennusta.

Nipistys: Voit lähentää tai loitontaa kuvaa asettamalla kaksi sormea näytölle ja liikuttamalla niitä joko lähemmäksi tai kauemmaksi toisistaan.



Lähentäminen: Liikuta kahta sormea kauemmaksi toisistaan, jos haluat lähentää aktiivisen ikkunan näkymää.

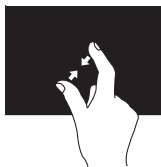

Loitontaminen: Liikuta kahta sormea lähemmäs toisiaan, jos haluat loitontaa aktiivisen ikkunan näkymää.

Paikallaan pitäminen

Voit tuoda näyttöön lisätietoja oikean hiiripainikkeen napsautusta vastaavalla tavalla.

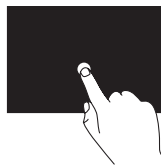

Paina sormella kosketusnäyttöä ja pidä sormesi paikallaan, jos haluat tuoda näyttöön tilannekohtaisia valikoita.

Vetäisy

Voit siirtyä sisällössä eteen- tai taaksepäin sen mukaan, kumpaan suuntaan vetäiset sormellasi.

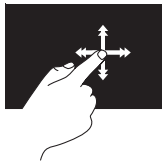

Siirrä sormeasi nopeasti haluamaasi suuntaan, jos haluat selata aktiivisen ikkunan sisältöä kirjan sivujen tapaan. Vetäisyä voi käyttää myös pystysuunnassa siirryttäessä kuvien tai soittoluettelon kappaleiden tapaisessa materiaalissa.

Vieritys

Voit vierittää sisältöä.

Panoroiminen: Voit siirtää valitun kohteen kohdistusta, kun koko kohde ei ole näkyvässä.

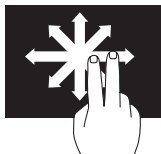

Siirrä kahta sormeasi haluamaasi suuntaan valitun kohteen panoroimiseksi.

Automaattinen pystysuuntainen selaaminen:

Voit vierittää aktiivista ikkunaa ylös- tai alaspäin.

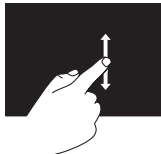

Liikuta sormeasi ylös- tai alaspäin, kun haluat selata pystysuunnassa.

Vaakasuuntainen selaaminen: Voit vierittää aktiivista ikkunaa vasemmalle tai oikealle.

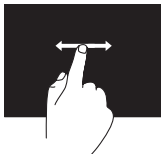

Siirrä sormea vasemmalle tai oikealle, jos haluat aloittaa vaakasuuntaisen selaamisen.

Kiertäminen

Voit kiertää näytön aktiivista sisältöä.

Kääntäminen: Voit kääntää aktiivista sisältöä 90° astetta kerrallaan käyttämällä kahta sormea.



Pidä yhtä sormea tai peukaloa paikallaan ja liikuta toista sormea kaarenmuotoisella eleellä oikealle tai vasemmalle. Voit myös kiertää aktiivista sisältöä liikuttamalla molempia sormia kaarena.

Ohjelmiston ominaisuudet

 **HUOMAUTUS:** Lisätietoja tässä osassa esitellyistä ominaisuuksista on kiintolevyllä olevassa *Dell-tekniikkaoppaassa* ja osoitteessa support.dell.com/manuals.

Tuottavuus ja viestintä

Tietokoneella voit luoda esimerkiksi esityksiä, esitteitä, tervehdyskortteja ja laskentataulukoita. Lisäksi voit muokata ja tarkastella valokuvia ja muita kuvia. Tarkista tietokoneeseen asennetut ohjelmistot ostotilauksestasi.

Internet-yhteyden muodostamisen jälkeen voit esimerkiksi käyttää web-sivustoja, määrittää sähköpostitilin, ladata tiedostoja ja tehdä muita näihin liittyviä toimintoja.

Viihde ja multimedia

Tietokoneella voit katsella videoita, pelata pelejä, luoda omia CD-levyjä, kuunnella musiikkia ja internet-radioasemia. Optinen asema saattaa tukea useita levymuotoja, kuten CD- ja DVD-levyjä.

Voit ladata tai kopioida kuvia ja videotiedostoja kannettavista laitteista, kuten digitaalikameroista ja matkapuhelimista. Valinnaisilla ohjelmistosovelluksilla voit järjestää ja luoda musiikki- ja videotiedostoja, joita voi tallentaa levyille ja kannettaviin laitteisiin, kuten MP3-soittimiin ja muihin pieniin viihdelaitteisiin.

Työpöydän mukauttaminen

Voit muuttaa esimerkiksi ulkoasua, tarkkuutta, taustakuvaa ja näytönsäästäjää käyttöjärjestelmän mukautusasetuksilla.

1. Napsauta työpöydän vapaata aluetta hiiren kakkospainikkeella.
2. Valitsemalla **Mukauta** voit avata **Muuta tietokoneen ääniä ja ulkoasua** -ikkunan, jossa on lisätietoja mukautusvaihtoehdoista.

Virrankäyttöasetusten muuttaminen

Käyttöjärjestelmän virta-asetuksilla voit määrittää tietokoneen virrankäyttöasetukset. Dell-tietokoneeseen asennettu Microsoft® Windows® -käyttöjärjestelmä sisältää seuraavat vaihtoehdot:

- **Dell:** Suositeltu virrankäyttömalli, joka sisältää Dellin laatimia parannuksia. Tuo käyttöön täyden suoritusnopeuden tarvittaessa ja säästää virtaa silloin, kun tietokone ei ole aktiivisesti käytössä.

- **Virransäästö:** Vähentää tietokoneen virrankäyttöä laskemalla järjestelmän suoritustehoa tietokoneen käyttöiän maksimoimiseksi ja tietokoneen virrankäytön vähentämiseksi sen koko käyttöiän aikana.
- **Tasapainotettu:** Tasapainottaa tietokoneen suorituskkyä automaattisesti kuluttamalla energiaa vain käytettävissä oleviin laitteisiin.
- **Paras suoritusteho:** Tuo käyttöön tietokoneen parhaan suoritustehon muokkaamalla suorittimen nopeutta käytön mukaan ja maksimoimalla järjestelmän suoritustehon.

Tietojen siirtäminen uuteen tietokoneeseen

Tietojen siirtäminen uuteen tietokoneeseen:

1. Valitse **Käynnistä**  → **Ohjauspaneeli** → **Aloittaminen** → **Siirrä tiedostoja toisesta tietokoneesta**.
2. Seuraa ohjatun **Windowsin asetusten siirtäminen** -toiminnon ohjeita.

Tietojen varmuuskopioiminen

Tietokoneen tiedostot ja kansiot kannattaa varmuuskopioida säännöllisesti.

Tiedostojen varmuuskopioiminen:

1. Valitse **Käynnistä**  → **Ohjauspaneeli** → **Tiedostojen varmuuskopioiminen ja palauttaminen**.
2. Valitse **Määritä varmuuskopiointi...**
3. Seuraa ohjatun **varmuuskopion määrittämisen** ohjeita.

Ongelmien ratkaiseminen

Tässä osassa on tietokoneen viamääritystietoja. Jos ongelma ei selviä seuraavien ohjeiden avulla, lisätietoja on sivulla 46 kohdassa Tukityökalujen käyttäminen tai sivulla 69 kohdassa Dellin yhteystiedot.

Kosketusnäytön ongelmat

Jos mikään tai jokin usean kosketuksen toiminto ei toimi:

- Jotkin kosketusnäytön ja usean kosketuksen ominaisuuksista on ehkä poistettu käytöstä. Voit ottaa ne käyttöön napsauttamalla ilmaisinalueella olevaa **vetäisykuvaketta**. Valitse **Kynä ja kosketus** -ikkunassa **Kosketus**-välilehti ja varmista, että **Käytä sormea syötelaitteena**- ja **Ota käyttöön usean kosketuksen eleet ja käsinkirjoitus**-asetukset on valittu.

- Kosketusnäyttö kalibroidaan tehtaalla, eikä sitä tarvitse kalibroida uudelleen. Jos haluat kalibroida kosketusnäytön, valitse **Käynnistä**  → **Ohjauspaneeli** → **Lehtiö-PC:n asetukset** → **Kalibroi...**



HUOMAUTUS: Virheellinen kalibrointi voi aiheuttaa epätarkan kosketusherkkyyden.

Jos kosketusnäytön herkkyys heikkenee:

Kosketusnäytössä saattaa olla häiritsevää likaa (esimerkiksi tarroja tai niiden jälkiä), jotka estävät kosketusantureiden toiminnan. Voit poistaa nämä hiukkaset seuraavasti:

1. Katkaise tietokoneesta virta.
2. Irrota virtajohto pistorasiasta.

 **VAROITUS: Älä ruiskuta vettä tai puhdistusnestettä suoraan kosketusnäytölle.**

3. Käytä puhdasta ja nukkaamatonta kangasta (voit ruiskuttaa mietoa hankaamatonta puhdistusainetta tai vettä liinalle tarvittaessa, mutta älä ruiskuta näyttöä) ja pyyhi kosketusnäytön pinta ja sivut liian ja sormenjälkien poistamiseksi siitä.

Merkkiäänet

Tietokoneesta saattaa kuulua sarja äänimerkkejä käynnistyksen aikana, jos järjestelmässä on virheitä tai ongelmia. Tämä äänimerkkisarja, jota sanotaan äänimerkkikoodiksi, osoittaa ongelman. Kirjoita äänimerkkikoodi muistiin ja ota yhteys Delliin (lisätietoja on kohdassa Dellin yhteystiedot sivulla 69).

Äänimerkkisarja

(äänimerkkikoodi)

Mahdollinen ongelma

Yksi	Mahdollinen emolevyn vika - BIOS ROM -tarkistussummahäiriö
Kaksi	RAM-muistia ei havaittu
Kolme	Mahdollinen emolevyn vika - piirisarjan virhe
Neljä	RAM-luku/-kirjoitusvirhe
Viisi	Reaaliaikakellon vika
Kuusi	Näytönohjaimen tai piirisarjan virhe
Seitsemän	Suorittimen virhe
Kahdeksan	Näytön virhe

Verkko-ongelmat

Langattomat yhteydet

Jos langaton verkkoyhteys katkeaa:

Langaton reititin on offline-tilassa tai langattomat yhteydet on poistettu käytöstä tietokoneessa.

- Tarkista, että langaton reititin on käynnissä ja liitetty tietolähteeseen (kaapelimodeemi tai verkkokeskitin).
- Jokin häiriö saattaa estää langattoman yhteyden käyttämisen tai katkaista yhteyden. Siirrä tietokone lähemmäksi langatonta reititintä.
- Muodosta uudelleen yhteys langattomaan reitittimeen (katso kohta Langattoman yhteyden määrittäminen sivulla 14).

Kiinteät yhteydet

Jos verkkoyhteys katkeaa: Verkkokaapeli on irti tai vahingoittunut.

- tarkista, että kaapeli on liitetty eikä se ole vahingoittunut

Verkkoliitännän toiminnan merkkivalo osoittaa yhteyden tilan:

Linkin eheyden merkkivalo

- Vihreä: Hyvä yhteys 10/100 Mb/s:n verkon ja tietokoneen välillä.
- Oranssi: Hyvä yhteys 1000 Mb/s:n verkon ja tietokoneen välillä.
- Ei pala: Tietokone ei tunnista fyysistä yhteyttä verkkoon.



HUOMAUTUS: Linkin eheyden merkkivalo osoittaa ainoastaan kiinteän kaapeliyhteyden tilan. Verkon toiminnan merkkivalo ei osoita langattomien yhteyksien tilaa.

Virtaongelmat

Jos virran merkkivalo ei pala: Tietokoneeseen ei ole kytketty virtaa tai se ei saa virtaa. Myös emolevyssä saattaa olla ongelma.

- Voit jatkaa normaalia toimintaa painamalla virtapainiketta.
- Jos virtakaapeli on kytketty ylijännitesuojaan, varmista, että ylijännitesuoja on kytketty pistorasiaan ja että ylijännitesuoja on käytössä. Ohita myös ylijännitesuojat ja jatkojohdot, jotta voit varmistaa, että tietokone käynnistyy.
- Varmista sähköpistorasian toiminta kokeilemalla sitä esim. lampulla.
- Jos ongelma toistuu, ota yhteys Delliin (lisätietoja on kohdassa Dellin yhteystiedot sivulla 69).

Ongelmien ratkaiseminen

Jos virran merkkivalo palaa tasaisesti valkoisena eikä tietokone vastaa:

Ota yhteys Delliin. Lisätietoja on sivulla 69 kohdassa Dellin yhteystiedot.

Jos virran merkkivalo vilkkuu valkoisena:

Tietokone on lepotilassa. Jatka normaalia toimintaa painamalla näppäimistön jotakin näppäintä, siirtämällä hiirtä tai painamalla virtapainiketta.

Jos virran merkkivalo palaa tasaisesti keltaisena:

Tietokoneen emolevy ei voi käynnistää alustusta. Ongelma voi liittyä emolevyyn tai virtalähteeseen. Ota yhteys Delliin. Lisätietoja on sivulla 69 kohdassa Dellin yhteystiedot.

Jos virran merkkivalo vilkkuu keltaisena:

Tietokone on havainnut virheen POST-vaiheessa. Valo vilkkuu ja ilmaisee virheen kolmen BIOS-äänimerkkikoodin kanssa. Ota yhteys Delliin. Lisätietoja on sivulla 69 kohdassa Dellin yhteystiedot.

Jos jokin häiriö estää yhteyden tietokoneeseen:

Jokin signaali aiheuttaa häiriön, joka haittaa muita signaaleja tai estää ne. Mahdollisia häiriölähteitä ovat

- virran, näppäimistön ja hiiren jatkoakaapelit
- liian monta laitetta samassa jatkojohdossa
- samaan pistorasiaan on kytketty useita jatkojohtoja.

Muistiongelmat

Jos näet Liian vähän muistia -ilmoituksen:

- Tallenna ja sulje avoinna olevat tiedostot ja sulje sellaiset avoinna olevat ohjelmat, jotka eivät ole käytössä. Tarkista, ratkesiko ongelma.
- Katso muistin vähimmäisvaatimukset ohjelman oppaista. Ota yhteys Delliin. Lisätietoja on sivulla 69 kohdassa Dellin yhteystiedot.
- Suorita Dell Diagnostics (lisätietoja on sivulla 51 kohdassa Dell Diagnostics).

Jos kohtaat muita muistiongelmiä:

- Suorita Dell Diagnostics (lisätietoja on sivulla 51 kohdassa Dell Diagnostics).
- Ota yhteys Delliin. Lisätietoja on sivulla 69 kohdassa Dellin yhteystiedot.

Lukitukset ja ohjelmaongelmat

Jos tietokone ei käynnisty: Varmista, että virtajohto on tukevasti kiinni tietokoneessa ja pistorasiassa.

Jos ohjelma lakkaa toimimasta:

sulje ohjelma:

1. Paina <Ctrl>-,<Shift>- ja <Esc>-näppäimiä samanaikaisesti.
2. Valitse **Sovellukset**.
3. Valitse ohjelma, joka ei enää vastaa.
4. Valitse **Lopeta tehtävä**.

Jos ohjelma lakkaa vastaamasta toistuvasti:

Katso ohjelmiston oppaita. Poista ohjelma ja asenna se tarvittaessa uudelleen.



HUOMAUTUS: Ohjelma sisältää tavallisesti asennusohjeet oppaissaan tai CD-levyllä.

Jos tietokone lakkaa vastaamasta tai näyttö muuttuu täysin siniseksi:

 **VAROITUS: Voit menettää tietoja, jos et pysty sammuttamaan käyttöjärjestelmää.**

Jos tietokone ei reagoi mitenkään, kun painat näppäintä tai liikutat hiirtä, paina virtapainiketta vähintään 8–10 sekuntia, kunnes tietokone sammuu. Käynnistä tietokone sitten uudelleen.

Jos ohjelma on suunniteltu aikaisemmalle Microsoft® Windows® -käyttöjärjestelmälle:

Suorita **ohjattu ohjelman yhteensopivuuden varmistaminen. Ohjattu ohjelman yhteensopivuuden varmistaminen** määrittää ohjelman, jotta se toimii ympäristössä, joka muistuttaa aiempia Microsoft Windows -käyttöjärjestelmäympäristöjä.

1. Valitse **Käynnistä** .
2. Kirjoita hakuruutuun Käytä vanhempaa ohjelmaa tämän Windows-version kanssa ja paina <Enter>-näppäintä.
3. Seuraa **ohjatun ohjelman yhteensopivuuden varmistamisen** ohjeita.

Jos tietokoneessa ilmenee muita ohjelmisto-ongelmia:

- Kirjoita muistiin virhekoodi ja ongelman kuvaus ja ota yhteys Delliin (lisätietoja on kohdassa Dellin yhteystiedot sivulla 69).
- Tee heti varmuuskopiot tiedostoistasi.
- Tarkista kiintolevy CD-levyt virustorjuntaohjelmalla.
- Tallenna ja sulje kaikki avatut tiedostot tai ohjelmat ja sammuta tietokone **Käynnistä**  -valikosta.

- Tarkista ohjelman oppaat tai pyydä vianmäärittystietoja ohjelman valmistajalta:
 - Varmista, että ohjelma on yhteensopiva tietokoneesi käyttöjärjestelmän kanssa.
 - Varmista, että tietokone vastaa ohjelman vähimmäisvaatimuksia. Katso tietoja ohjelman oppaista.
 - Varmista, että ohjelma on asennettu ja määritetty oikein.
 - Tarkista, että laitteen ohjaimet eivät ole ristiriidassa ohjelman kanssa.
 - Poista ohjelma ja asenna se tarvittaessa uudelleen.

Tukityökalujen käyttäminen

Dell Support Center

Dell Support Center auttaa löytämään palvelu-, tuki- ja järjestelmäkohtaiset tiedot, joita tarvitset.

Voit käynnistää sovelluksen napsauttamalla  -kuvaketta ilmaisialueella.

Dell Support Center -aloitussivulla näkyvät tietokoneen mallinumero, huoltotunnus, pikahuoltokoodi ja huollon yhteystiedot.

Lisäksi aloitussivulla on linkkejä seuraaviin:



Self Help (omatoiminen apu) (Troubleshooting (vianmääritys), Security (turvallisuus), System Performance (järjestelmän suorituskyky), Network/Internet (verkko/internet), Backup/Recovery (varmuuskopiointi/palautus) ja Windows-käyttöjärjestelmä)



Alerts (hälytykset) (tietokonettasi koskevia teknisen tuen hälytykset)



Assistance from Dell (Dellin tuki) (Technical Support with DellConnect™ (tekninen DellConnect™-tuki), Customer Service (asiakaspalvelu), Training and Tutorials (koulutus ja ohjeet), How-To Help with Dell on Call (Dell on Call -palvelun ohjeet) ja Online Scan with PC CheckUp (online-tarkistus PC CheckUp -ohjelmalla))



About Your System (tietoja järjestelmästä) (System Documentation (järjestelmän käyttöohjeet), Warranty Information (takuutiedot), System Information (järjestelmätiedot), Upgrades & Accessories (päivitykset ja lisävarusteet))

Lisätietoja **Dell Support Centeristä** ja käytettävissä olevista tukityökaluista saat napsauttamalla **Services**-välilehteä osoitteessa **support.dell.com**.

Järjestelmäilmoitukset

Jos tietokoneessa on ongelma tai virhe, näyttöön voi tulla järjestelmäilmoitus, jonka avulla voit selvittää ongelman syyn ja tarvittavat toimenpiteet.

 **HUOMAUTUS:** Jos ilmoitusta ei ole luettelossa, katso ohjeita käyttöjärjestelmän ohjeista tai sen ohjelman ohjeista, joka oli käynnissä virheilmoituksen tullessa näyttöön. Voit vaihtoehtoisesti katsoa lisätietoja tietokoneen kiintolevyllä olevasta *Dell-tekniikkaoppaasta* a Dellin tukisivustosta osoitteessa **support.dell.com/manuals** tai sivulta 69 kohdasta Dellin yhteystiedot.

Alert! Previous attempts at booting this system have failed at checkpoint [nnnn]. For help in resolving this problem, please note this checkpoint and contact Dell Technical Support (Hälytys! Aiemmat yritykset käynnistää tämä järjestelmä ovat epäonnistuneet tarkistusasteessa [nnnn]. Ratkaise tämä ongelma kirjaamalla tämä tarkistusaste muistiin ja ottamalla yhteys Dellin tekniseen tukeen): Tietokoneen käynnistäminen epäonnistui kolme kertaa peräkkäin saman virheen vuoksi. Ota yhteys Delliin. Lisätietoja on sivulla 69 kohdassa Dellin yhteystiedot).

CMOS checksum error (CMOS-tarkistussummavirhe): Mahdollinen emolevyn vika tai RTC-pariston varaus on alhainen. Ota yhteys Delliin. Lisätietoja on sivulla 69 kohdassa Dellin yhteystiedot).

CPU fan failure (Suorittimen tuuletinvika): Suorittimen tuulettimessa on vikaa. Ota yhteys Delliin. Lisätietoja on sivulla 69 kohdassa Dellin yhteystiedot).

Hard-disk drive failure (Kiintolevyvirhe):

Mahdollinen kiintolevyaseman vika kiintolevyn POST-testivaiheessa. Ota yhteys Dellin. Lisätietoja on sivulla 69 kohdassa Dellin yhteystiedot).

Hard-disk drive failure (Kiintolevyvirhe):

Mahdollinen kiintolevyaseman vika kiintolevyn HDD-käynnistystestivaiheessa. Ota yhteys Dellin. Lisätietoja on sivulla 69 kohdassa Dellin yhteystiedot).

Keyboard failure (Näppäimistövirhe):

Näppäimistövirhe tai kaapeli löysällä. Jos kaapelin kiinnittäminen ei ratkaise ongelmaa, vaihda näppäimistö.

No boot device available (Käynnistyslaitetta

ei ole käytettävissä): Kiintolevyllä ei ole käynnistysosiota, kiintolevyn kaapeli on löysästi kiinni tai kiintolevylaitetta ei ole käytettävissä.

- Jos kiintolevy on käynnistyslaite, varmista, että kaapelit on kytketty ja että asema on asennettu oikein ja osoitu käynnistyslaitteeksi.

- Avaa järjestelmän asetukset ja varmista, että käynnistystiedot on määritetty oikein (katso *Dell-tekniikkaopasta* tietokoneen kiintolevyllä tai osoitteessa **support.dell.com/manuals**).

No timer tick interrupt (ei ajastimen

keskeytystä): Emolevyn piiri voi toimia väärin, tai emolevyssä voi olla häiriö. Ota yhteys Dellin. Lisätietoja on sivulla 69 kohdassa Dellin yhteystiedot).

USB over current error (USB-virtavirhe):

Irrota USB-laite. USB-laite tarvitsee lisää virtaa, jotta se toimii oikein. Liitä USB-laite ulkoiseen virtalähteeseen. Jos laitteessa on kaksi USB-kaapelia, käytä molempia.

CAUTION - Hard Drive SELF MONITORING SYSTEM has reported that parameter has exceeded its normal operating range. Dell recommends that you back up your data regularly. A parameter out of range may or may not indicate a potential hard drive problem: (HUOMAUTUS – Kiintolevyn ITSEVALVONTAJÄRJESTELMÄ on raportoinut, että tietty parametri on ylittänyt normaalin toiminnallisen alueensa. Dell suosittelee tietojen varmuuskopioimista säännöllisesti. Alueen ulkopuolella oleva parametri voi olla osoitus mahdollisesta kiintolevyn ongelmasta.): S.M.A.R.T-virhe, mahdollinen kiintolevyaseman vika. Ota yhteys Delliin. Lisätietoja on sivulla 69 kohdassa Dellin yhteystiedot).

Laitteiston vianmääritys

Jos jokin laite ei löydy käyttöjärjestelmän asennuksen aikana tai se löytyy, mutta määritetään virheellisesti, voit käyttää **Laitteiston vianmääritystä** yhteensopivuusongelman ratkaisemiseen.

Laitteiston vianmääritysohjelman aloittaminen:

1. Valitse **Käynnistä**  → **Ohje ja tuki**.
2. Kirjoita Etsi-kenttään **Laitteiston vianmääritys** ja aloita haku painamalla <Enter>-näppäintä.
3. Valitse hakutuloksista ongelmaa parhaiten kuvaava vaihtoehto ja noudata seuraavia vianmäärityksen vaiheita.

Dell Diagnostics

Jos tietokoneessa ilmenee ongelmia, suorita sivulla 43 kohdassa Lukitukset ja ohjelmaongelmat mainitut tarkistukset sekä Dell Diagnostics, ennen kuin otat yhteyden Dellin tekniseen tukeen.

Suosittelemme näiden ohjeiden tulostamista ennen aloittamista.

 **HUOMAUTUS:** Dell Diagnostics toimii ainoastaan Dell-tietokoneissa.

 **HUOMAUTUS:** *Drivers and Utilities* -levy on valinnainen, eikä sitä välttämättä toimiteta tietokoneen mukana.

Katso lisätietoja tietokoneen kokoonpanotiedoista *teknisistä tiedoista* ja tarkista, että testattava laite näkyy järjestelmän asennusohjelmassa ja on toiminnassa.

Avaa Dell Diagnostics kiintolevytä tai *Drivers and Utilities* -levyitä.

Dell Diagnostics -ohjelman käynnistäminen kiintolevytä

Dell Diagnostics sijaitsee kiintolevyllä piilotettuna olevassa Diagnostic utility -osiossa.

 **HUOMAUTUS:** Jos tietokoneen näytössä ei näy kuvaa, ota yhteys Delliin (katso lisätietoja sivulta 69 kohdasta Dellin yhteystiedot).

1. Varmista, että tietokone on kytketty toimivaan virtalähteeseen.
2. Käynnistä (tai käynnistä uudelleen) tietokone.
3. Kun DELL™-logo tulee näkyviin, paina heti <F12>-näppäintä. Valitse käynnistysvalikosta **Diagnostics** ja paina <Enter>-näppäintä. Tämä saattaa käynnistää PSA (Pre-Boot System Assessment) -toiminnon tietokoneessa.

Tukityökalujen käyttäminen

- ✍ **HUOMAUTUS:** Jos odotat liian kauan ja käyttöjärjestelmän logo tulee näyttöön, odota, kunnes näyttöön tulee Microsoft® Windows® -työpöytä. Sammuta tietokone tämän jälkeen ja yritä uudelleen.
- ✍ **HUOMAUTUS:** Jos näyttöön tulee ilmoitus siitä, että diagnostiikka-apuohjelman osiota ei löydy, suorita Dell Diagnostics *Drivers and Utilities* -levyltä.

Jos PSA on käynnistetty:

- a. PSA aloittaa testien suorittamisen.
- b. Jos PSA onnistuu, seuraava viesti tulee näyttöön: "No problems have been found with this system so far. Do you want to run the remaining memory tests? This will take about 30 minutes or more. Do you want to continue? (Recommended)."
(Tästä järjestelmästä ei ole löytynyt ongelmia vielä. Haluatko suorittaa jäljellä

olevat muistitestit? Tämä kestää vähintään noin 30 minuuttia. Haluatko jatkaa? (Suositus).)

- c. Jos havaitset muistiongelmia, paina <y>. Paina muutoin <n>.

Seuraava viesti tulee näyttöön: "Booting Dell Diagnostic Utility Partition. Press any key to continue." (Dellin diagnostiikka-apuohjelman osio käynnistetään. Jatka painamalla jotain näppäintä.)



- d. Avaa **Choose An Option (Valitse vaihtoehto)** -ikkuna painamalla mitä tahansa näppäintä.

Jos PSA ei ole käynnistetty:

Käynnistä jotakin näppäintä painamalla Dell Diagnostics kiintolevyn diagnostiikka-apuohjelman osiosta ja siirry **Choose An Option (Valitse vaihtoehto)** -ikkunaan.

4. Valitse suoritettava testi.
 5. Jos testin aikana ilmenee ongelma, näyttöön tulee virhekoodin viesti ja kuvaus ongelmasta. Kirjoita muistiin virhekoodi ja ongelman kuvaus ja ota yhteys Delliin (lisätietoja on kohdassa Dellin yhteystiedot sivulla 69).
-  **HUOMAUTUS:** Tietokoneen huoltomerkki näkyy kunkin näytön yläosassa. Huoltomerkin avulla voit yksilöidä tietokoneesi, kun otat yhteyden Delliin.
6. Kun testit ovat valmiita, sulje testinäyttö ja palaa **Choose An Option (Valitse vaihtoehto)**-ikkunaan. Sulje Dell Diagnostics ja käynnistä tietokone uudelleen valitsemalla **Exit (Lopeta)**.

Dell Diagnostics -ohjelman käynnistäminen Drivers and Utilities -levyltä

1. Aseta *Drivers and Utilities* -levy levyasemaan.
 2. Sammuta tietokone ja käynnistä se sitten uudelleen. Kun DELL-logo tulee näkyviin, paina heti <F12>-näppäintä.
-  **HUOMAUTUS:** Jos odotat liian kauan ja käyttöjärjestelmän logo tulee näyttöön, odota, kunnes näyttöön tulee Microsoft® Windows® -työpöytä. Sammuta tietokone tämän jälkeen ja yritä uudelleen.
-  **HUOMAUTUS:** Seuraavat ohjeet muuttavat käynnistysjakson vain yhdeksi kerraksi. Seuraavan kerran tietokonetta käynnistettäessä se käynnistää järjestelmäasetusohjelmassa määritetyt laitteet.

Tukityökalujen käyttäminen

3. Kun käynnistyslaiteluettelo tulee esiin, korosta **CD/DVD/CD-RW**-asema ja paina <Enter>-näppäintä.
 4. Valitse numeroidusta luettelosta **Run the 32 Bit Dell Diagnostics (Suorita 32-bittinen Dell-diagnostiikkaohjelma)** -vaihtoehto. Jos luettelossa on useita versioita, valitse tietokoneellesi sopiva versio.
 5. Valitse suoritettava testi.
 6. Jos testin aikana ilmenee ongelma, näyttöön tulee ilmoitus, jossa näkyy virhekoodi ja ongelman kuvaus. Kirjoita muistiin virhekoodi ja ongelman kuvaus ja ota yhteys Delliin (lisätietoja on kohdassa Dellin yhteystiedot sivulla 69).
-  **HUOMAUTUS:** Tietokoneen huoltomerkki näkyy kunkin näytön yläosassa. Huoltomerkin avulla voit yksilöidä tietokoneesi, kun otat yhteyden Delliin.
7. Kun testit on suoritettu, sulje testinäyttö ja palaa **Choose An Option (Valitse vaihtoehto)** -ikkunaan.
 8. Voit lopettaa Dell Diagnostics -ohjelman käytön ja käynnistää tietokoneen uudelleen valitsemalla **Exit (Lopeta)**.
 9. Poista *Drivers and Utilities* -levy levyasemasta.

Käyttöjärjestelmän palauttaminen

Käyttöjärjestelmän voi palauttaa seuraavilla tavoilla:

- Microsoft Windowsin Järjestelmän palauttaminen palauttaa tietokoneen aikaisempaan käyttötilaan muuttamatta datatiedostoja. Käytä järjestelmänpalautusta ensisijaisena ratkaisuna käyttöjärjestelmän palauttamiseen ja tietoa sisältävien tiedostojen säilyttämiseen.
- Dell Factory Image Restore -ohjelma palauttaa kiintolevyn toimintatilaan, jossa se oli tietokoneen ostohetkellä. Se poistaa kiintolevyltä kaikki tiedot ja kaikki ohjelmat, jotka on asennettu tietokoneen saamisen jälkeen. Käytä Dell Factory Image Restore -ohjelmaa vain, jos järjestelmän palauttamistoiminto ei ratkaissut käyttöjärjestelmäongelmaa.

- Jos sait *Operating System* -levyn tietokoneen mukana, voit palauttaa käyttöjärjestelmän sen avulla. *Operating System* -levyn käyttö poistaa kuitenkin kaikki tiedot kiintolevyltä. Käytä *Operating System* -levyä vain, jos järjestelmän palauttamistoiminto ja Dell Factory Image Restore -ohjelma eivät ratkaisseet käyttöjärjestelmäongelmaa.

Järjestelmän palauttaminen

Windows-käyttöjärjestelmissä on järjestelmän palautustoiminto, jonka avulla tietokone voidaan palauttaa aikaisempaan toimintatilaan (niin, että se ei vaikuta datatiedostoihin), jos laitteistoon, ohjelmistoon tai muihin järjestelmäasetuksiin tehdyt muutokset ovat siirtäneet tietokoneen ei-toivottuun toimintatilaan. Kaikki järjestelmän palautustoiminnon tekemät muutokset ovat täysin peruutettavissa.

Käyttäjärjestelmän palauttaminen

 **VAROITUS:** Tee säännöllisesti varmistukset datatiedoista. Järjestelmän palauttustoiminto ei tarkkaile datatietoja eikä palauta niitä.

 **HUOMAUTUS:** Seuraavat ohjeet on kirjoitettu Windowsin oletusnäkyä varten, eivätkä ne välttämättä päde, jos Dell™-tietokone on asetettu käyttämään Windowsin Classic -näkyä.

Järjestelmän palautuksen aloittaminen

1. Valitse **Käynnistä** .

2. Kirjoita **Aloita haku** -ruutuun Järjestelmän palauttaminen ja paina <Enter>-näppäintä.

 **HUOMAUTUS:** Käyttäjätilien valvonta-ikkuna voi tulla näyttöön. Jos olet tietokoneen järjestelmänvalvoja, valitse **Jatka**. Ota muussa tapauksessa yhteyttä järjestelmänvalvojaan, jotta voit jatkaa ohjelman käyttöä.

3. Valitse **Seuraava** ja noudata muita näytössä olevia ohjeita.

Jos järjestelmän palautustoiminto ei ratkaissut ongelmaa, voit kumota viimeisimmän järjestelmän palautuksen.

Viimeisimmän järjestelmän palautuksen kumoaminen

 **HUOMAUTUS:** Tallenna ja sulje kaikki auki olevat tiedostot ja sulje kaikki auki olevat ohjelmat, ennen kuin kumoat viimeisimmän järjestelmän palautuksen. Älä muuta, avaa tai poista mitään tiedostoja tai ohjelmia, ennen kuin järjestelmä on palautettu.

1. Valitse **Käynnistä** .

2. Kirjoita **Aloita haku** -ruutuun Järjestelmän palauttaminen ja paina <Enter>-näppäintä.

3. Valitse **Peruuta viimeisin palauttaminen** ja valitse sitten **Seuraava**.

Dell Factory Image Restore

 **VAROITUS:** Dell Factory Image Restore -ohjelman käyttö poistaa pysyvästi kaiken kiintolevyllä olevan tiedon ja poistaa kaikki ohjelmat ja ajurit, jotka on asennettu tietokoneen saamisen jälkeen. Varmuuskopioi kaikki tiedot mahdollisuuksien mukaan ennen tämän valinnan käyttöä. Käytä Dell Factory Image Restore -ohjelmaa vain, jos järjestelmän palauttamistoiminto ei ratkaissut käyttöjärjestelmäongelmaa.

 **HUOMAUTUS:** Dell Factory Image Restore ei ole käytettävissä, jos kiintolevy on alustettu tai osioitu Operating System -levyn avulla.

 **HUOMAUTUS:** Dell Factory Image Restore ei välttämättä ole saatavilla kaikissa maissa tai kaikissa tietokoneissa.

Käytä Dell Factory Image Restore -ohjelmaa vain viimeisenä käyttöjärjestelmän palautuskeinona. Tämä vaihtoehto palauttaa kiintolevyn toimintatilaan, jossa se oli tietokoneen ostohetkellä. Kaikki tietokoneen hankinnan jälkeen lisätyt ohjelmat tai tiedostot, myös datatiedostot, poistetaan pysyvästi kiintolevyllä. Datatiedostot sisältävät esimerkiksi asiakirjoja, taulukkoja, sähköpostiviestejä, digitaalivalokuvia ja musiikkitiedostoja. Varmuuskopioi kaikki tiedot mahdollisuuksien mukaan ennen Factory Image Restore -ohjelman käyttöä.

Dell Factory Image Restore -palautuksen tekeminen

1. Käynnistä tietokone. Kun näyttöön tulee Dellin logo, siirry **Advanced Boot Options (Käynnistyksen lisäasetukset)** -ikkunaan painamalla <F8>-näppäintä useita kertoja.
-  **HUOMAUTUS:** Jos odotat liian kauan ja käyttöjärjestelmän logo tulee näyttöön, odota, kunnes näyttöön tulee Microsoft® Windows® -työpöytä. Sammuta tietokone tämän jälkeen ja yritä uudelleen.
2. Valitse **Repair Your Computer (Korjaa tietokone)**.
3. Näyttöön tulee **System Recovery Options (Järjestelmän palautusasetukset)** -ikkuna.
4. Valitse näppäimistöasettelu ja valitse **Next (Seuraava)**.

5. Voit siirtyä palautusvalintoihin, kun kirjaudut tietokoneeseen paikallisena käyttäjänä. Siirry komentokehoteeseen kirjoittamalla **User Name (Käyttäjänimi)** -kenttään `administrator` ja napsauttamalla sitten **OK**-painiketta.
6. Valitse **Dell Factory Image Restore**. Näyttöön tulee **Dell Factory Image Restore** -ohjelman tervetulonäyttö.
-  **HUOMAUTUS:** Kokoonpanon mukaan on ehkä valittava ensin **Dell Factory Tools** ja sitten **Dell Factory Image Restore**.
7. Valitse **Next (Seuraava)**. Näyttöön tulee **Confirm Data Deletion (Vahvista tietojen poisto)** -näyttö.
-  **HUOMAUTUS:** Jos et halua jatkaa Factory Image Restoren käyttöä, valitse **Cancel (Peruuta)**.

8. Vahvista valitsemalla valintaruutu, että haluat jatkaa kiintolevyn alustusta ja järjestelmäohjelmiston palautusta oletustilaan. Valitse sitten **Next (Seuraava)**.
Palauttamistoiminto käynnistyy, ja sen suorittaminen kestää noin viisi minuuttia. Näkyviin tulee ilmoitus, kun käyttöjärjestelmä ja tehtaalla asennetut sovellukset on palautettu alkuperäiseen tilaansa.
9. Käynnistä tietokone uudelleen valitsemalla **Finish (Valmis)**.

Käyttöjärjestelmän uudelleenasennus

Alkutoimet

Jos vasta-asennetun ohjaimen kanssa on ongelmia ja harkitset Windows-käyttöjärjestelmän asentamista uudelleen, kokeile ensin Windowsin laiteohjaimen asennuksen peruuttamistoimintoa.

Aikaisemman laiteohjaimen palauttaminen:

1. Valitse **Käynnistä** .
2. Napsauta **Tietokone**-kohtaa hiiren kakkospainikkeella.
3. Valitse **Ominaisuudet** → **Laitehallinta**.
4. Napsauta hiiren kakkospainikkeella laitetta, jonka uusi ohjain asennettiin, ja valitse **Ominaisuudet**.
5. Valitse **Ohjaimet**-välilehti → **Aikaisempi ohjain**.

Käyttäjärjestelmän palauttaminen

Jos aiemman laiteohjaimen palautustoiminnon käyttäminen ei korjaa ongelmaa, palauta käyttäjärjestelmä Järjestelmän palauttamisen avulla toimintatilaan, jossa se oli ennen uuden laiteohjaimen asentamista. Lisätietoja on kohdassa Järjestelmän palauttaminen sivulla 55.

 **TÄRKEÄ HUOMAUTUS:** Ota varmistuskopiot kaikista ensisijaisen kiintolevyaseman datatiedoista ennen asennusta. Perinteisissä kiintolevykokoontiloissa ensisijainen kiintolevyasema on ensimmäinen asema, jonka tietokone tunnistaa.

Windowsin uudelleenasetusta varten tarvitaan seuraavat:



- Dell *Operating System* -levy
- Dell *Drivers and Utilities* -levy

 **HUOMAUTUS:** *Drivers and Utilities* -levy sisältää ohjaimet, jotka asennettiin tietokoneen kokoamisvaiheessa. Lataa tarvittavat ohjaimet *Dell Drivers and Utilities* -levyltä. Dell *Drivers and Utilities* -levyä ja *Operating System* -levyä ei välttämättä toimiteta tietokoneen mukana. Tämä määräytyy sen mukaan, missä maassa tietokone on tilattu, ja halusitko levyn.

Microsoft Windowsin asentaminen uudelleen

Uudelleenasetus voi kestää 1–2 tuntia. Kun käyttäjärjestelmä on asennettu uudelleen, myös laiteohjaimet, virustentorjuntaohjelma ja muut ohjelmat on asennettava uudelleen.

1. Tallenna ja sulje kaikki avoimet tiedostot ja sulje kaikki avoimet sovellukset.
2. Aseta *Operating System* -levy asemaan.
3. Valitse **Lopeta**, jos näyttöön tulee **Asenna Windows** -ilmoitus.

4. Käynnistä tietokone uudelleen.
5. Kun DELL-logo tulee näkyviin, paina heti <F12>-näppäintä.
 -  **HUOMAUTUS:** Jos odotat liian kauan ja käyttöjärjestelmän logo tulee näyttöön, odota, kunnes näyttöön tulee Microsoft® Windows® -työpöytä. Sammuta tietokone tämän jälkeen ja yritä uudelleen.
 -  **HUOMAUTUS:** Seuraavat ohjeet muuttavat käynnistysjakson vain yhdeksi kerraksi. Seuraavan kerran tietokonetta käynnistettäessä se käynnistää järjestelmäasetusohjelmassa määritetyt laitteet.
6. Kun käynnistyslaiteluettelo tulee esiin, korosta **CD/DVD/CD-RW Drive** ja paina <Enter>-näppäintä.
7. **Käynnistä CD-ROM-levyiltä** painamalla mitä tahansa näppäintä. Saata asennus päätökseen näytön ohjeiden mukaisesti.

Ohjeiden saaminen

Jos tietokoneessasi on ongelmia, voit tehdä ongelmanmäärittelyn seuraavien ohjeiden mukaisesti:

1. Sivun 38 kohdassa Ongelmien ratkaiseminen on lisätietoja tietokoneen ongelmista.
2. Lisätietoja vianmäärittämisestä on *Dell-tekniikkaoppaassa*.
3. Lisätietoja Dell Diagnosticsin käyttämisestä on sivulla 51 kohdassa Dell Diagnostics.
4. Täytä sivulla 68 oleva diagnostiikan tarkistuslista.
5. Asennus- ja vianmäärittämisohjeissa auttavat Dellin monipuoliset online-tukipalvelut (**support.dell.com**). Sivulla 64 olevassa Online-palvelut -kohdassa on laajempi luettelo Dellin tukivaihtoehdoista.
6. Jos ongelma ei ratkea edellä olevilla ohjeilla, katso kohtaa Ennen kuin soitat sivulla 67.

 **HUOMAUTUS:** Soita Dell-tukipalveluun niin, että voit olla tietokoneen äärellä, jotta tekninen tukihenkilöstö voi auttaa sinua tarvittavissa toimissa.

 **HUOMAUTUS:** Dellin pikahuoltokoodijärjestelmä ei välttämättä ole käytössä kaikissa maissa.

Anna pikahuoltokoodisi Dellin automatisoidun puhelinjärjestelmän sitä pyytäessä, jolloin puhelusi ohjautuu suoraan asianmukaiselle tukihenkilöstölle. Jos sinulla ei ole pikahuoltokoodia, avaa **Dell Accessories (Dell-lisävarusteet)** -kansio, kaksoisnapsauta **Express Service Code (Pikahuoltokoodi)** -kuvaketta ja noudata annettuja ohjeita.

 **HUOMAUTUS:** Kaikkia seuraavia palveluita ei ole saatavana Yhdysvaltojen mantereen ulkopuolella. Kysy paikalliselta Dell-edustajalta palveluiden saatavuudesta.

Tekninen tuki ja asiakaspalvelu

Dellin tukipalvelu on käytettävissäsi, ja se vastaa Dell-laitteistoja koskeviin kysymyksiisi. Tukihenkilöstö antaa sinulle nopeat ja tarkat vastaukset tietokonepohjaisten diagnostiikkaohjelmien avulla.

Jos aiot ottaa yhteyden Dellin tukipalveluun, katso kohtaa Ennen kuin soitat sivulla 67 ja tarkista alueesi yhteystiedot tai siirry osoitteeseen **support.dell.com**.

DellConnect

DellConnect™ on helppokäyttöinen verkkotyökalu, jonka avulla Dellin asiakaspalvelija tai tekninen tukihenkilö voi ottaa yhteyden tietokoneeseesi laajakaistayhteyden avulla, tehdä ongelmanmäärittelyn ja korjata ongelman valvontasi alaisena. Lisätietoja saat siirtymällä osoitteeseen **www.dell.com/dellconnect**.

Online-palvelut

Lisätietoja Dellin tuotteista ja palveluista on seuraavilla verkkosivuilla:

- www.dell.com
- www.dell.com/ap (Aasia/Tyynenmeren maat)
- www.dell.com/jp (Japani)
- www.euro.dell.com (Eurooppa)
- www.dell.com/la (Latinalaisen Amerikan maat)
- www.dell.ca (Kanada)

Dellin tukipalveluja voi käyttää seuraavien verkkosivujen ja sähköpostiosoitteiden avulla:

Dell-tuen verkkosivustot

- support.dell.com
- support.jp.dell.com (Japani)
- support.euro.dell.com (Eurooppa)
- supportapj.dell.com (Aasia ja Tyynenmeren maat)

Dell-tuen sähköpostiosoitteet

- mobile_support@us.dell.com
- support@us.dell.com
- la-techsupport@dell.com (Latinalaisen Amerikan maat)
- apsupport@dell.com (Aasia/Tyynenmeren maat)

Dellin markkinoinnin ja myynnin sähköpostiosoitteet

- apmarketing@dell.com (Aasia/Tyynenmeren maat)
- sales_canada@dell.com (Kanada)

Nimetön tiedonsiirtoprotokolla (FTP)

- ftp.dell.com
- Kirjaudu käyttäjätunnuksella `anonymous` ja anna salasanaksi sähköpostiosoitteesi.

Automatisoitu tilauksen tila -palvelu

Voit tarkistaa Dell-tuotetilauksesi tilan osoitteessa **support.dell.com** tai soittamalla automaattiseen tilauksen tilapalveluun. Sinulta pyydetään tilauksen etsimiseen ja siitä raportoimiseen tarvittavat tiedot. Lisätietoja alueesi puhelinnumerosta on sivulla 69 kohdassa Dellin yhteystiedot.

Jos tilauksessasi ilmenee ongelmia, esim. puuttuvia osia, vääriä osia tai väärä lasku, ota yhteyttä Dellin asiakaspalveluun. Pidä lasku tai pakkaustodistus käsillä puhelun aikana. Lisätietoja alueesi puhelinnumerosta on sivulla 69 kohdassa Dellin yhteystiedot.

Tuotetiedot

Jos haluat lisätietoja muista Dellin tuotteista tai haluat tilata tuotteita, siirry osoitteeseen **www.dell.com**. Katso oman alueesi tai myyjän yhteystiedot sivulta 69 kohdasta Dellin yhteystiedot.

Kohteiden palauttaminen takuukorjattavaksi tai korvausta varten

Valmistele palautettavat tuotteet seuraavasti, on kyseessä sitten tuotteen korjaaminen tai korvaaminen:

 **HUOMAUTUS:** Ennen kuin palautat tuotteen Dellille, varmista, että olet varmuuskopioinut kaikki tuotteen tiedot kiintolevylle ja muille tallennuslaitteille. Poista kaikki luottamukselliset ja henkilökohtaiset tiedot sekä siirrettävät levyt, kuten CD-levyt ja PC-kortit. Dell ei vastaa palautetun laitteen mukana toimitetuista luottamuksellisista tai henkilökohtaisista tiedoista; tietojen menettämisestä tai vioittumisesta eikä vioittuneista tai menetetyistä tallennusvälineistä.

1. Pyydä Delliltä materiaalin palautusnumero ja kirjoita se selvästi ja näkyvästi laatikon ulkopuolelle.

 **HUOMAUTUS:** Lisätietoja alueesi puhelinnumerosta on sivulla 69 kohdassa Dellin yhteystiedot.

2. Lähetä pakkauksen mukana kopio laskusta ja palautuksen syyn kertova kirje.

3. Liitä mukaan diagnostiikan tarkistuslista (katso kohtaa Diagnostiikan tarkistuslista sivulla 68), jossa mainitset suorittamasi testit ja Dell Diagnosticssin mahdollisesti näyttämät virheilmoitukset (katso kohtaa Dell Diagnostics sivulla 51).

4. Jos haluat saada korvauksen palautettavasta tuotteesta, lähetä pakkauksessa kaikki palautettavaan tuotteeseen liittyvät lisävarusteet (esimerkiksi virtajohtot, ohjelmistot, oppaat jne).

5. Palauta laite alkuperäisessä (tai sitä vastaavassa) pakkauksessa.

 **HUOMAUTUS:** Lähettäjä maksaa lähetyskulut. Sinä olet vastuussa palautettavan tuotteen vakuuttamisesta sekä mahdollisesta häviämisestä toimituksen aikana. Postiennakolla lähetettyjä paketteja ei lunasteta.

 **HUOMAUTUS:** Jos pakkaus ei ole yllä olevien vaatimusten mukainen, sitä ei hyväksytä Dellin vastaanottolaiturilla ja se palautetaan sinulle.

Ennen kuin soitat

 **HUOMAUTUS:** Varaa pikahuoltokoodisi käden ulottuville, ennen kuin soitat. Tämän koodin avulla Dellin automaattinen tukipuhelinpalvelu pystyy ohjaamaan puhelusi oikein. Sinulta saatetaan myös kysyä huoltomerkkiä (joka sijaitsee tietokoneen takapaneelissa).

Muista täyttää seuraava diagnostiikan tarkistuslista. Jos mahdollista, käynnistä tietokone ennen Dellille soittamista ja soita tietokoneen vieressä tai lähellä olevasta puhelimesta. Tukipalvelu voi pyytää sinua antamaan näppäimistökomentoja, välittämään yksityiskohtaisia tietoja toimintojen aikana tai suorittamaan muita vianmäärittystoimenpiteitä tietokoneella. Varmista, että tietokoneen mukana toimitetut asiakirjat ovat käden ulottuvilla.

Ohjeiden saaminen

Diagnostiikan tarkistuslista

- Nimi:
- Päivämäärä:
- Osoite:
- Puhelinnumero:
- Huoltomerkki (tietokoneen takana oleva viivakoodi):
- Pikahuoltokoodi:
- Materiaalin palautusnumero (jos sellainen on saatu Dellin tukihenkilöstöltä):
- Käyttöjärjestelmä ja sen versio:
- Laitteet:
- Laajennuskortit:
- Onko tietokone liitetty verkkoon? Kyllä/Ei
- Verkko, sen versio ja verkkokortti:
- Ohjelmat ja niiden versiot:

Määritä järjestelmän käynnistystiedostojen sisältö käyttöjärjestelmän ohjeista. Jos tietokone on kytketty tulostimeen, tulosta kaikki nämä tiedostot. Kopioi muussa tapauksessa tiedostojen sisältö paperille ennen Dellille soittamista.

- Virheilmoitus, äänimerkkikoodi tai diagnostiikkakoodi:
- Ongelman kuvaus ja suoritettut vianmääritystoimenpiteet:

Dellin yhteystiedot

Yhdysvalloissa voit soittaa numeroon 800-WWW-DELL (800-999-3355).

 **HUOMAUTUS:** Jos käytössäsi ei ole Internet-yhteyttä, käytä ostolaskussa, lähetyслуettelossa, laskussa tai Dellin tuoteluettelossa olevia yhteystietoja.

Dellillä on useita verkko- ja puhelinpohjaisia tuki- ja palveluvaihtoehtoja. Palveluiden saatavuus vaihtelee maittain ja tuotteittain, ja jotkin palvelut eivät välttämättä ole saatavissa alueellasi.

Jos yhteydenottosi koskee myyntiä, teknistä tukea tai asiakaspalveluasioita:

1. Siirry osoitteeseen **www.dell.com/contactdell**.
2. Valitse maa tai alue.
3. Valitse tarpeitasi vastaava palvelu- tai tukilinkki.
4. Valitse itsellesi sopiva tapa ottaa yhteys Delliin.

Lisätiedot ja -resurssit

Jos:

uudelleenasetat käyttöjärjestelmän

suoritat tietokoneen diagnostiikkaohjelman, asennat työpöytä tietokoneen järjestelmäohjelmiston tai päivität tietokoneen ohjaimet ja lueminut-tiedostot

haluat lisätietoja käyttöjärjestelmästä, oheislaitteiden ylläpidosta, RAID-laitteista, internetistä, Bluetooth®-teknologiasta, verkko-ominaisuuksista ja sähköpostista

haluat lisätietoja tietokoneen turvallisuudesta
haluat lukea takuutiedot, ehdot (vain Yhdysvallat), turvallisuusohjeet, säädöstiedot, ergonomiatiedot ja käyttöoikeussopimuksen

Lisätietoja:

Operating System -levy

Drivers and Utilities -levy



HUOMAUTUS: Ohjain- ja opaspäivityksiä on osoitteessa **support.dell.com**.

Dell-tekniikkaopas kiintolevyllä ja osoitteessa **support.dell.com/manuals**

tietokoneen mukana toimitetut turvallisuus- ja säädöstiedot. Katso myös Regulatory Compliance -sivua osoitteessa **www.dell.com/regulatory_compliance**

Jos:

haluat löytää huoltomerkin/pikapalvelukoodin (tarvitset huoltomerkin tietokoneen tunnistamiseksi, kun käytät tukea osoitteessa **support.dell.com** tai otat yhteyden tekniseen tukeen)

tarvitset ohjaimia ja ladattavia tiedostoja

tarvitset teknistä tukea ja tuotetukea

haluat tarkistaa uusien tilausten tilan

haluat ratkaisuja ja vastauksia yleisimpiin kysymyksiin

haluat uusimpia tietoja tietokoneen teknisistä muutoksista tai teknistä, teknikoille tai kokeneille käyttäjille tarkoitettua viitemateriaalia.

Lisätietoja:



Tietokoneen takaosa

Dell Support Center. Käynnistä **Dell Support Center** napsauttamalla ilmaisinalueen  -kuvaketta.

support.dell.com

Perustiedot

Tässä osassa on tietoja, joita voit tarvita määrittäessäsi tai päivittäessäsi tietokonetta tai sen ohjaimia. Lisätietoja on *Comprehensive Specifications* -kohdassa osoitteessa support.dell.com/manuals.

 **HUOMAUTUS:** Tuotteet saattavat vaihdella alueen mukaan. Saat lisätietoja tietokoneen kokoonpanosta valitsemalla **Käynnistä**  → **Ohje ja tuki** ja valitsemalla tietokoneen tietojen näyttämisen.

Tietokoneen malli

Inspiron One 19T

Tietokoneen tiedot

Suoritusnopeudet	Intel® Celeron® Dual-Core
	Intel Pentium® Dual-Core
	Intel Core™2 Duo
	Intel Core2 Quad
Järjestelmän piirisarja	Intel G41+ICH7

Asemat ja laitteet

Asemat	Yksi 3,5 tuuman sisäinen kiintolevy, yksi laitepaikka optiselle asemalle
Langaton (valinnainen)	LAN 802.11 b/g
Kamera	1,3 megapikseliä

Asemat ja laitteet

Käytettävissä olevat laitteet	Sarja-ATA-kiintolevy, DVD-ROM-asema (valinnainen), DVD+/- RW -asema (valinnainen), mikrofoni-laite ja 8-in-1-mediakortinlukija
-------------------------------	--

Muisti

Tyyppi	Dual channel 800 MHz DDR2
Minimi	1 Gt
Enintään	4 Gt

Ulkoiset liittimet

Verkkosovitin	RJ45-liitin
USB 2.0	Kolme sivupaneelin ja kolme takapaneelin liittintä
Ääni	Kaksi sivupaneelin liittintä mikrofoniille/ linjatulolle ja kuulokkeille/ linjalähdölle; yksi takapaneelin liitin linjalähdölle
IEEE 1394a	yksi sivupaneelin 4-nastainen sarjaliitin

Näytönohjain

Tyyppi Intel X4500

Ääni

Tyyppi Sisäänrakennetut kaiuttimet

Näyttö

Tyyppi (aktiivimatriisi TFT) 18,5 tuumaa, 16:9, WXGA

Enimmäistarkkuus 1366 x 768

Virta

Sähköteho 130 W

Jännite 100-240 VAC

Varmistusparisto 3-V CR2032
-litiumnappiparisto

Fyysiset ominaisuudet

Korkeus 385,9 mm
(15,2 tuumaa)

Leveys 476,9 mm
(18,8 tuumaa)

Pituus 107,3 mm
(4,2 tuumaa)

Paino (noin) 8,3 kg (18,3 paunaa)

Tietokoneympäristö

Lämpötila-alueet:

Käyttö 10 °C - 35 °C
(50 °F - 95 °F)

Säilytys -40 °C - 65 °C
(-40 °F - 149 °F)

Suhteellinen ilmankosteus 10–90 %
(tiivistymätön)

Tietokoneympäristö

Maksimivärähtely (käytettäessä satunnaista värähtelykirjoa, joka simuloi käyttöympäristöä):

Käyttö 0.26 GRMS,
satunnainen värähtely 2 minuutin ajan kaikissa käyttöasennoissa

Säilytys 2.2 GRMS,
satunnainen 15 minuutin ajan

Enimmäisisku:

Käyttö Puolisinipulssi: 40
G:n 2 ms:n ajan
nopeusmuutoksella 51
cm/s (20 in/s)

Tietokoneympäristö

Säilytys Puolisinipulssi: 40
G:n 22 ms:n ajan
nopeusmuutoksella
609 cm/s (240 in/s)

Korkeus:

Käyttö -15,2 - 3 048 m
(-50 - 304 800,00 cm)

Säilytys -15,2 - 10 668 m
(-50 - 1 066 800,00 cm)

Ilman mukana kulkevien epäpuhtauksien taso G2 tai alempi
ISA-S71.04-1985-
standardin mukaan

Liite

Macrovision-tuotteita koskevat huomautukset

Tämä tuote sisältää tekijänoikeuksien suojaustekniikkaa, joka on Macrovision Corporationin ja muiden oikeudenhaltijoiden omistamien immateriaalioikeuksien ja tiettyjen yhdysvaltalaisten patenttien alainen. Tämän tekijänoikeuksien suojaustekniikan käyttö vaatii luvan Macrovision Corporationilta ja on tarkoitettu vain kotikäyttöön ja muuhun rajoitettuun käyttöön, ellei Macrovision Corporation ole antanut erillistä lupaa. Käänteinen suunnittelu tai purkaminen lähdekoodiksi on kielletty.

NOM-tiedot, viralliset Meksikon standardit (vain Meksikoa varten)

Seuraavat tiedot toimitetaan tässä asiakirjassa kuvatuissa laitteissa NOM (Official Mexican Standard) -säädöksen mukaan:

Maahantuoja:

Dell México S.A. de C.V.

Paseo de la Reforma 2620 - 11°

Col. Lomas Altas

11950 México, D.F.

Säännönmukainen mallinumero	Jännite	Taajuus	Virrankulutus
W01B	100–240 V CA	50–60 Hz	1–2 A

Perehdy tietokoneen mukana toimitettuihin turvaohjeisiin.

Lisää turvallisuusohjeita on Regulatory Compliance -sivulla osoitteessa

www.dell.com/regulatory_compliance.

Hakemisto

A

- asemat ja laitteet **72**
- asennus, ennen kuin aloitat **5**
- asiakaspalvelu **63**

C

- CD-levyt, toistaminen ja luominen **36**

D

- DellConnect **63**
- Dell-diagnostiikkaohjelma **51**
- Dell Factory Image Restore **55**
- Dell Support Center **46**
- Dell Touch Zone **32**
- diagnostiikan tarkistuslista **67**
- DVD-levyt, toistaminen ja luominen **36**

E

- eleet **33**
- energia
 - säästäminen **36**
- energian säästäminen **36**
- etupaneelin liitännät **16**

F

- FTP-kirjautuminen, nimetön **64**
- fyysiset mitat **74**

I

- ilmavirta, salliminen **5**
- Internet-yhteys **13**
- ISP
 - Internet-palveluntarjoaja **13**

J

- järjestelmäilmoitukset **47**
- järjestelmän palauttaminen **55**

K

- kiintolevyn toimintavalo **17**
- kosketusnäyttö **32**
 - eleet **33**
- kuuloke
 - etuliitântä **20**

L

- laajennusväylä **74**
- laitteiston vianmääritys **50**
- laitteisto-ongelmat
 - diagnostiikka **50**
- langaton verkkoyhteys **40**
- levyasema
 - tuetut levykoot **24**

levyt

käyttäminen **24**

liittäminen

valinnainen verkkokaapeli **8**lisätiedot **70****M**Memory Stick -kortinlukija **19**MMC **19**

muisti

vähintään ja enintään **73**

muistiongelmat

ratkaiseminen **43**muistituki **73**

mukauttaminen

omat virrankäyttöasetukset **36**oma työpöytä **36**Multi Media Card -kortinlukija **19**

O

ohjaimet ja ladattavat tiedostot **71**

ohje

avun ja tuen hankkiminen **62**

ohjelmiston ominaisuudet **35**

ohjelmisto-ongelmat **43**

oletuslevykuvan palauttaminen **57**

ongelmat, ratkaiseminen **38**

ongelmien ratkaiseminen **38**

P

piirisarja **72**

portit ja liittimet **73**

R

resurssit, lisää **70**

S

sähköpostiosoitteet

tekninen tuki **64**

soittaminen Dellille **67**

T

takuupalautukset **66**

tekniset tiedot **72**

tietokone

painot ja mitat **74**

tietokone, asentaminen **5**

tietokoneen kapasiteetti **35**

tietokoneympäristö **74**

tuen sähköpostiosoitteet **64**

tukisivustot

maailmanlaajuinen **63**

tuotteet

tiedot ja hankkiminen **65**

tuotteiden toimittaminen
 palautukseen tai korjattavaksi **66**
tuuletus, varmistaminen **5**

V

varmuuskopiot
 luominen **37**
verkkoyhteys
 korjaaminen **41**
verkon nopeus
 testaaminen **40**
vetäisy **34**
virtaongelmat, ratkaiseminen **41**
virtatiedot **74**

W

Windows **55**
 asentaminen uudelleen **60**
 ohjattu ohjelman yhteensopivuuden
 varmistaminen **44**

X

xD-Picture Card -kortinlukija **19**

Y

yhteyden ottaminen Delliin verkossa **69**

Ä

ääni **74**

Painettu Irlannissa

www.dell.com | support.dell.com



03J7NJA00